



Hercules™ 10pi X 20pi

Largeur de 10pi8po (3,25 m) x profondeur de 20pi (6,1 m)
par hauteur de 6pi8po (2,03 m) /9pi9po (3m)



King Canopy Item #: HC1020PC

Avec 8 pattes, Couvercle, Courroies élastiques de boule et Garnitures de pied.







Distribué par:
PIC America, LTD.
1730 Five Points Lane • Fuquay-Varina, NC 27526
1-800-800-6296 • www.kingcanopy.com

DANGER:

Il faut maintenir toute flamme et source de chaleur à l'écart de la toile de cette tente. Cette tente est faite de toile qui est conforme à la spécification CPAI-84 pour la résistance à l'inflammation. Elle n'est pas ignifuge. La toile brûle si elle est laissée en contact continu à une flamme quelconque.

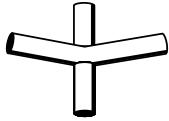

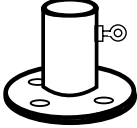
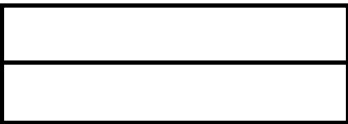
LISTE DE PIÈCES

6X6-2PC	17 pcs	Pipes de 78 pouces	
5X8-2PC	8 pcs	Pipes de 68 pouces	
3W2PC	6 pcs	Connecteurs à trois voies	
4W2PC	6 pcs	Connecteurs à quatre voies	
BALL50W	50 pcs	Courroies élastiques de boule	
FOOT2PC	8 pcs	Garnitures de pied	
TDS10206-5	1 pcs	Couverture	
CCLIP2	4 pcs	Pince de rideau	

ENSEMBLE DE CADRAGE



Étape 1

Séparez toutes les pièces en fonction de la taille et la forme, puis organisez selon l'illustration ci-dessous.

Remarque:

- Les tuyaux de 68 po (8) (1,7 m) sont utilisés pour former les chevrons du toit
- Les tuyaux de 78 po (1,98 m) sont utilisés pour former le périmètre du toit et les pattes.

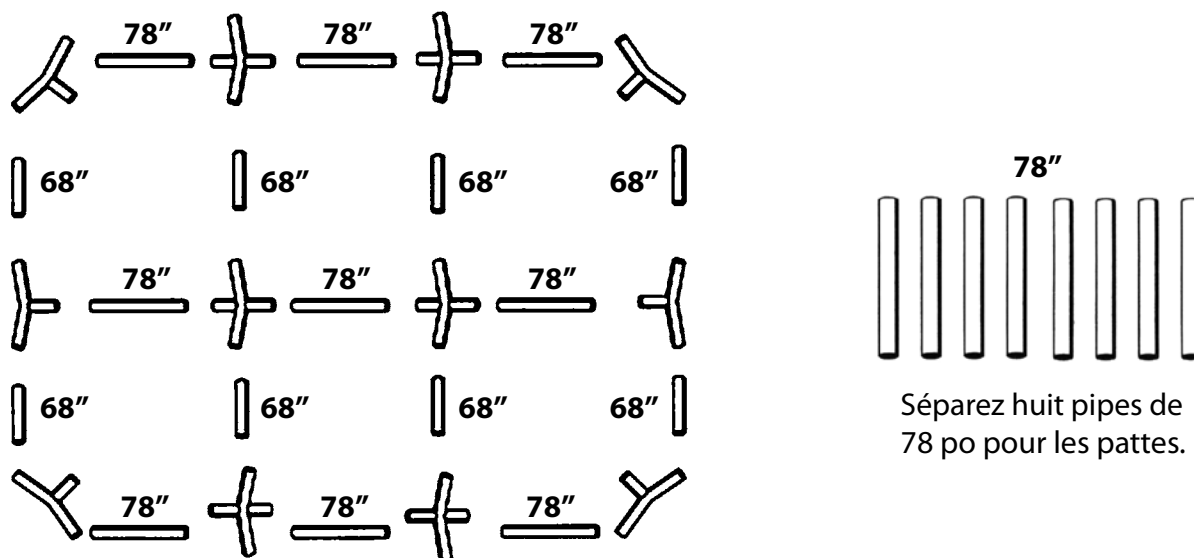

Étape 2

Connectez des tuyaux du périmètre et du chevron ensemble, en commençant avec le centre du cadrage. Assemblez ensuite de chaque côté.

REMARQUE: Fixez le capot avant de l'insérer les jambes.

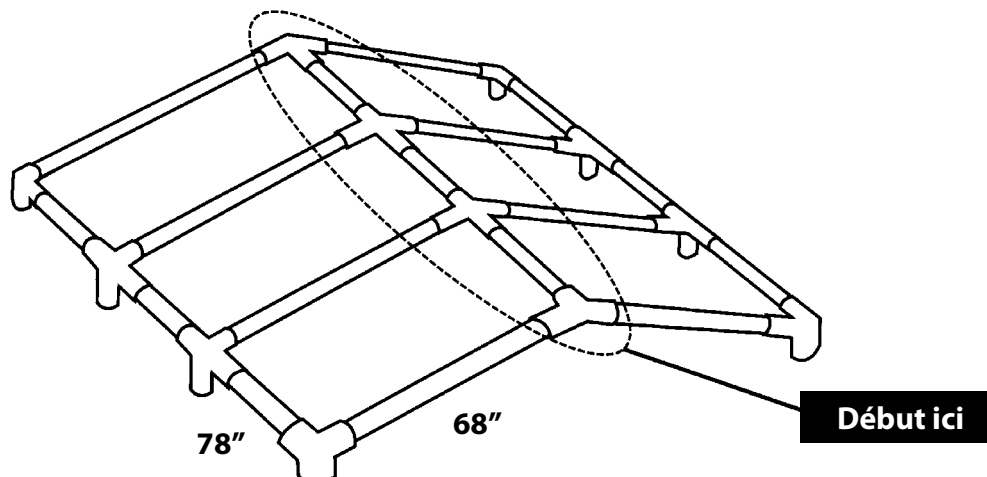

NE CONNECTEZ PAS LES PÔLES DES PATTES ENCORE!



ASSEMBLAGE DU COUVERCLE

Étape 1

Dépliez le couvercle avec les œillets vers le bas du couvercle et placez-les sur le cadrage. Les bords évasés doivent être situés sur chacun des 4 coins du cadrage.

Étape 2

Commencez par fixer le couvercle bandes élastiques à billes en insérant le cordon élastique de la bande à billes sous le couvercle et à travers l'œillet. Ensuite, raidissez le cordon jusqu'à l'arrêt de la bille. Enroulez le cordon autour du pôle, puis sous la bille. Cela permet de masquer la bille sous le couvercle et donne un aspect plus fini à votre structure.



Vue intérieure

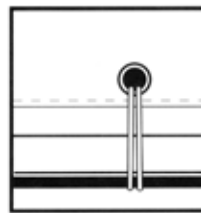

Vue extérieure

- Commencez par fixer les 2 bandes élastiques à billes à chacun des quatre coins
- Continuez par fixer les bandes de gauche à droite, en zigzag, vers les bas des deux côtés de l'abri
- Fixez les bandes à l'avant et l'arrière de la structure, de nouveau en zigzag, jusqu'à ce que toutes les bandes soient serrées

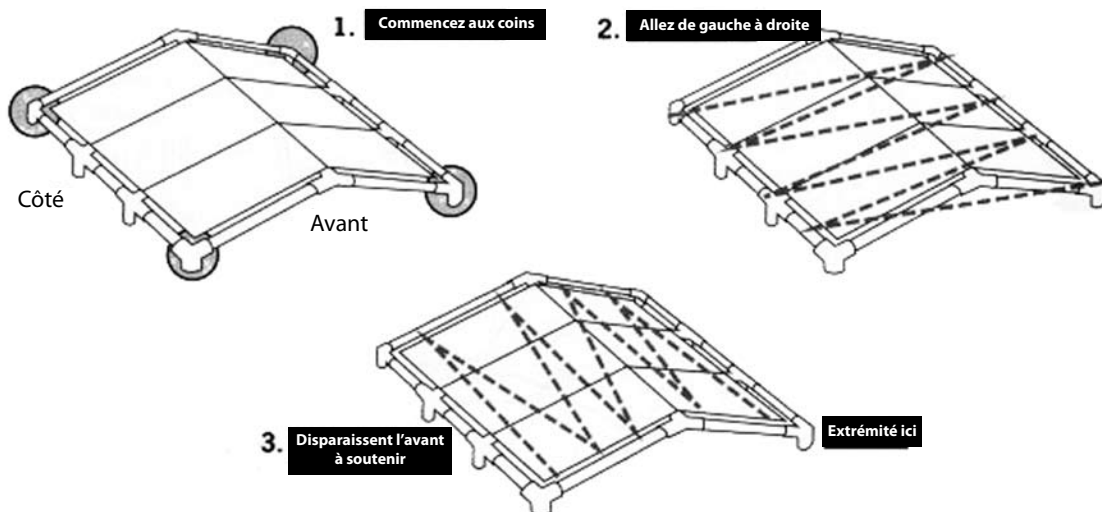

Remarque:

Les bandes à billes sont assez longues pour accueillir de différentes longueurs de couvercle. Si vos bandes ont besoin d'un ajustement plus serré, elles peuvent être raccourcies en faisant un nœud supplémentaire dans la bande du cordon. Glissez la bille vers le haut pour révéler le nœud formé.

Faites un nouveau nœud sur l'ancien. La taille du nœud va déterminer combien la bande devient courte. Glissez la bille sur le nouveau nœud.

NE CONNECTEZ PAS LES PÔLES DES PATTES ENCORE!

ASSEMBLAGE DE LAS PATTES



MAINTENANT, BRANCHEZ LES PÔLES DES PATTES À L'ASSEMBLAGE DU TOIT AVEC LE COUVERCLE DÉJÀ PLACÉ SUR LA STRUCTURE.

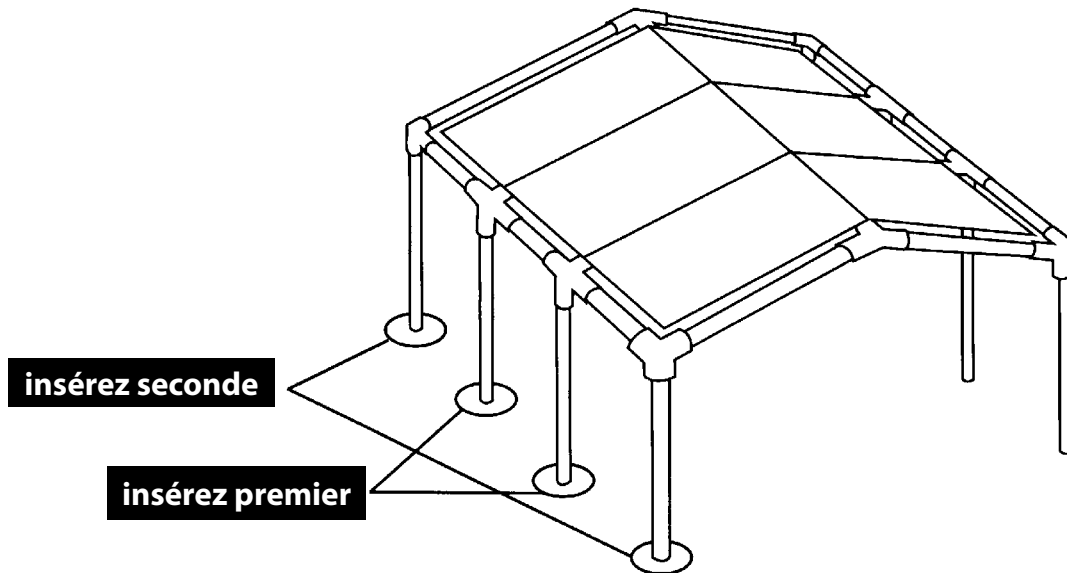

Étape A: D'abord insérez les tuyaux pour les pôles du milieu dans les raccords à trois voies et en croix, puis branchez les tuyaux des pattes d'extrémité de la même manière. (Voir l'illustration)

Étape B: Poussez les huit repose-pieds sur le bas de chaque patte.

REMARQUE : les repose-pieds **NE** sont **PAS** pour ancrer l'abri!

Étape C: Branchez les bandes de fermeture à boucle et à crochet sur toute la longueur de chaque patte.

Étape D:

Glissez un clip sur chacune des jambes de coin.

Pour sécuriser les clips sur les jambes coin utiliser le cordon cousu dans chaque extrémité de la couverture. Ajustez le cordon de manière égale sur chaque côté de la verrière en tirant sur les cordons de serrage à chaque extrémité de la couverture en même temps. Insérer la balle sur le cordon dans la fente sur le clip de rideau. Tirez sur le clip vers le bas jusqu'à la butée. La pression exercée par le cordon provoquera le clip pour caler sur le tube.

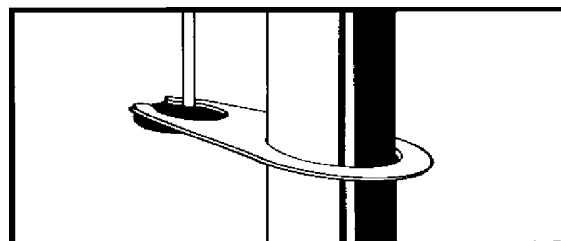

Clips rideau mai doivent être resserrée occasionnaly en raison de fortes rafales de vent. IMPORTANT! Une fois les jambes et le couvercle sont assemblés, votre parachute se comportera comme un cerf-volant dans le vent. Il est impératif que les ancrs canopée être installé maintenant!



ANCRER VOTRE STRUCTURE

Cet abri est conçu pour être utilisé comme une structure temporaire. Après l'assemblage, l'abri DOIT ÊTRE solidement ancré au sol pour éviter les dommages causés par les vents. Votre abri se comportera comme un cerf-volant dans le vent s'il n'est pas correctement et solidement ancré au sol. Des vents violents provoqueront le tordeur du cadrage et les pattes non ancrées tomberont et pourtant l'abri s'effondrera. Si des vents violents sont attendus, vous devez retirer le couvercle du cadrage pour éviter tout dommage.

Étape 1

Mesurez au moins 36 po (91,44 cm) de chaque patte. Vissez chaque ancre dans le sol en laissant 2 po (5,08 cm) entre le sol et l'œil de chaque ancre. Nous vous recommandons fortement que votre structure soit ancrée à 36 po (91,44 cm) de chaque patte même si ceci peut ne pas être possible dans tous les cas. **INSTALLEZ** les ancrés le plus près possible de 36 po (91,44 cm) des pattes.

Étape 2

Attachez la chaîne de mouillage ou la corde autour du raccord en haut de chaque patte de l'abri.

Étape 3

Attachez fermement l'autre extrémité du câble ou de la corde à travers l'œil de l'ancre et tirez fermement.

Étape 4

Maintenant, continuez à visser chaque ancre dans le sol jusqu'à ce que l'œil de l'ancre soit au ras du sol. Ceci va bien attacher la corde d'amarrage de façon plus serrée.

REMARQUE: Vous devez vérifier et serrer la corde fréquemment pour assurer une stabilité maximale de votre abri et pour le protéger contre les dommages provoqués par le vent.

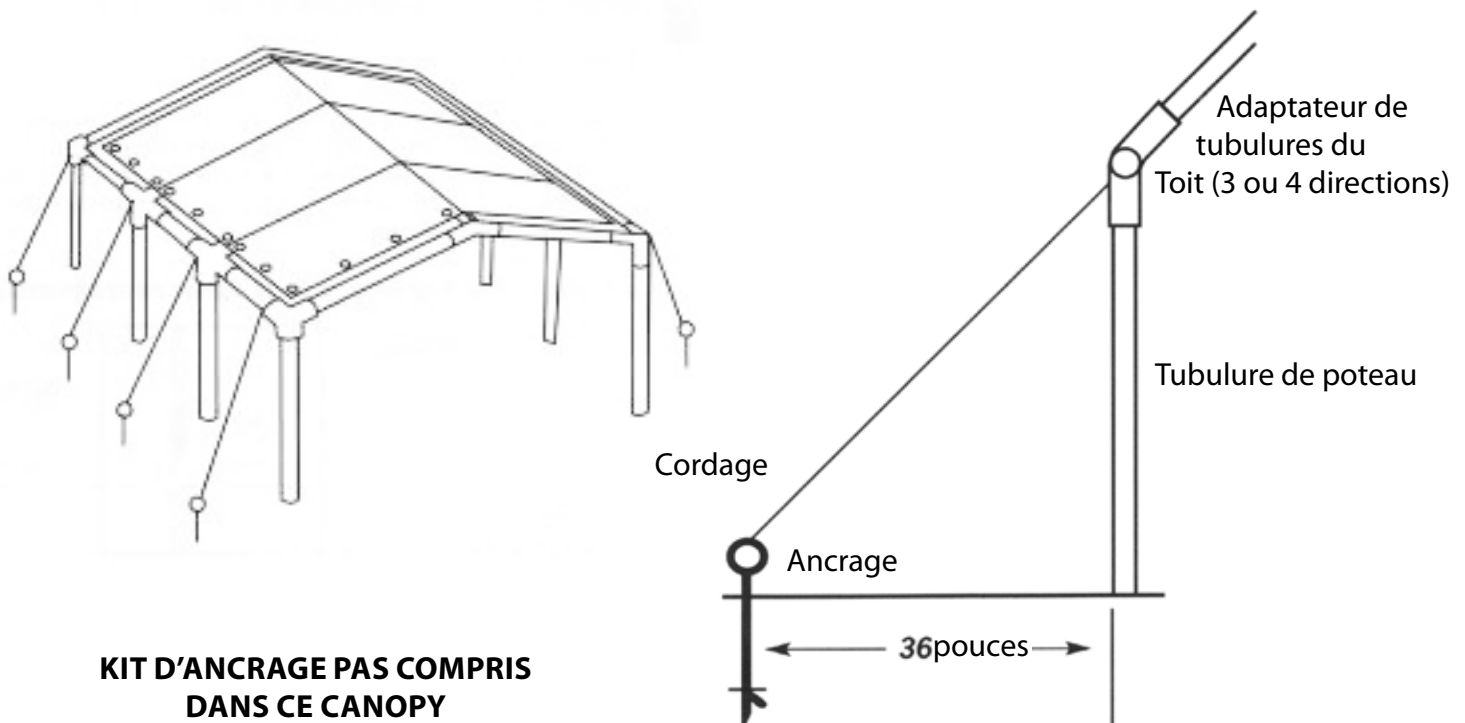



AVIS IMPORTANT: VEUILLEZ LIRE ATTENTIVEMENT

Nous sommes convaincus que vous serez entièrement satisfait avec votre structure d'abri King Canopy. Veuillez prendre un moment pour lire les renseignements très importants ci-dessous, et appelez-nous si vous avez des questions.

King Canopy/PIC America, LTD. n'a aucun contrôle sur le vent, la neige, le verglas, la pluie et toute autre condition climatique et nous ne sommes en aucun cas responsables de tout dommage causé par l'abri ou à l'abri. Nous vous suggérons de contacter votre compagnie d'assurance comme vous le feriez pour toute autre structure à l'extérieur.

AUTRES PRÉCAUTIONS QUI DOIVENT ÊTRE SUIVIES:

Gardez toutes les sources de chaleur ou flammes loin de cette toile de tente. La toile de tente se brûlera si on la laisse en contact permanent avec toute source de flamme.

NE PAS cuisiner en dessous ou près de l'abri.

NE PAS entreposer ni utiliser des liquides inflammables en dessous ou près de l'abri.

NE PAS allumer ni entreposer des feux d'artifice en dessous ou près de l'abri.

NE PAS utiliser de l'eau de Javel pour nettoyer le couvercle.

NE PAS nettoyer à sec le couvercle.

NE PAS laver le couvercle dans la machine à laver ou sécher dans la sècheuse. Laver à la main avec un savon doux et de l'eau uniquement.

NE PAS laisser l'eau de pluie, la neige ou la glace s'accumuler sur le dessus du couvercle.

NE PAS accrocher ou suspendre quelque chose du cadrage, des œillets, du système de treillis ou des bandes à bille de la structure.

ENLEVER le couvercle de l'abri avant une tempête, ou démonter toute la structure de l'abri si possible.

ENLEVER l'eau de pluie, la neige et la glace du couvercle de l'abri.

Il s'agit d'une structure temporaire et elle n'est pas recommandée pour être utilisée en tant que structure permanente.

FICHE PRODUIT



Pièces défectueuses

Nous faisons notre mieux pour éliminer les pièces défectueuses qui sont livrées avec nos produits. Toutefois, si vous trouvez une pièce défectueuse, nous remplacerons — gratuitement — toute pièce qui est défectueuse. Vous devrez fournir une preuve d'achat indiquant la date d'achat et nous fournir une description détaillée du composant défectueux. Votre pièce de rechange sera expédiée par transport terrestre, fret payé. La livraison express ou du jour suivant aura des frais payables à destination et sera payée par vous, le consommateur. Les dommages causés par un ancrage incorrect, des vents forts, de la neige, de la glace ou de la pluie ne sont pas considérés comme des défauts.

Ancrage incorrect, vents forts, pluie, neige ou glace

King Canopy/PIC America, LTD. ne garantit pas ces abris dans des conditions climatiques adverses. Ces abris sont conçus pour protéger contre les dommages causés par le soleil, la pluie, la sève des arbres, les oiseaux, etc. Ils ne sont pas conçus pour tenir les charges de toit qui accompagnent la neige, la glace ou les fortes pluies. Si votre abri n'est pas ancré solidement, il peut être soulevé par le vent et s'envoler. Si votre abri s'envole, nous ne sommes pas responsables du remplacement. Si vous savez des conditions climatiques adverses qui ont été prévues, enlevez le couvercle ou démontez l'abri complètement. Le couvercle est conçu pour être rapidement et facilement enlevé.

Garantie

Tous les composants de cet abri disposent d'une garantie limitée de 1 an et sont garantis contre tout défaut matériel ou de main-d'œuvre pour une période de 1 an. Vous devez remplir et retourner la carte de garantie jointe sans délai après l'achat. Veuillez conserver la facture de votre preuve d'achat; on vous demandera de fournir cette facture afin d'obtenir le service de la garantie.

Pièces de rechange non garanties

Si après l'expiration de la période de garantie, vous avez besoin de pièces de rechange, veuillez nous contacter au 1-800-800-6296. Nous avons un stock de pièces de rechange et nous vous les offrons à prix réduit. Notre service à la clientèle sera content de vous aider de toute manière possible.

Certaines régions du pays sont extrêmement difficiles de couvrir. L'usure et la détérioration normales ne sont pas couvertes par la garantie, et doivent être attendues.

Afin de recevoir un prix réduit ou une pièce de rechange gratuite, on peut vous demander de retourner la pièce, fret payé, à notre entrepôt pour une inspection avant d'envoyer une pièce de rechange. Dans tous les cas, vous devez fournir une copie de votre facture indiquant la date d'achat, le numéro de modèle et le prix.

Pour des pièces manquantes, pièces de rechange ou des questions:

Veuillez appeler de 8 h – 17 h heure normale de l'Est, Du lundi au vendredi

1-800-800-6296 ou 1-919-552-2977

Ou vous pouvez nous envoyer une télécopie au: **1-919-552-5069**

Les pièces de rechange et le service à la clientèle sont également disponibles sur notre site Internet. Veuillez nous visiter au **www.kingcanopy.com**