

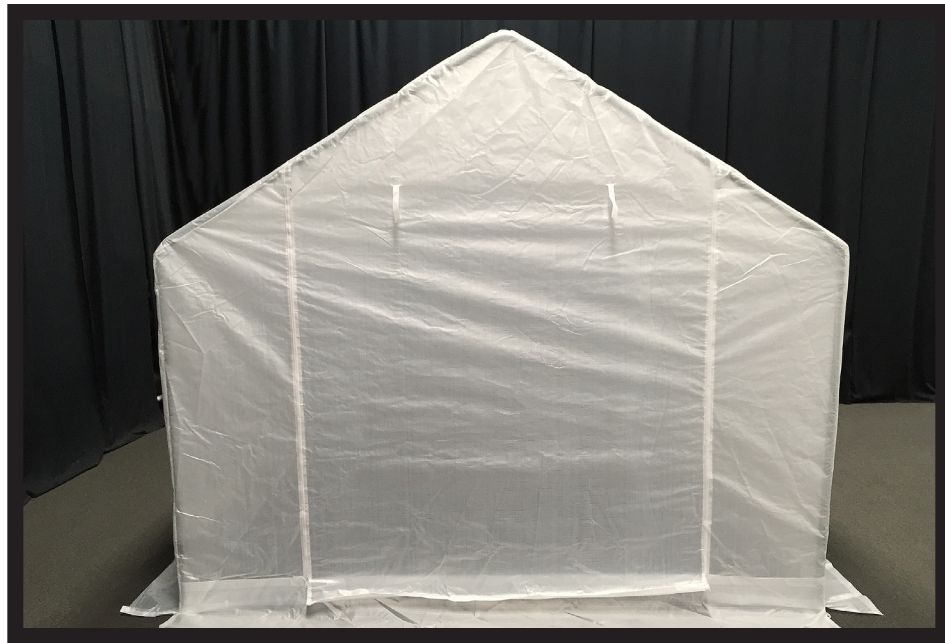

Serre 10pi X 10pi

9pi4po (2.8m) Largeur x 10pi3po (3.1m) Longueur x
5pi4po (1.6m) Hauteur / 7pi10po (2.4m) Hauteur Centrale



King Canopy Item #: GH1010

Avec 6 Pattes, Couverture,
Courroies élastiques de boule et garnitures de pied.

ces outils sont
recommandés:

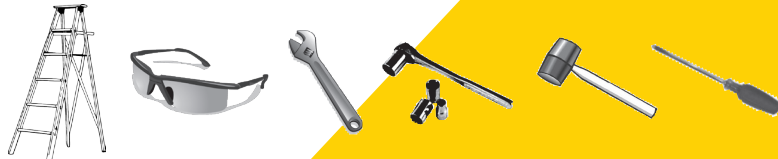







DANGER:

Il faut maintenir toute flamme et source de chaleur à l'écart de la toile de cette tente. Cette tente est faite de toile qui est conforme à la spécification CPAI -84 Section 6 pour la résistance à l'inflammation. Elle n'est pas ignifuge. La toile brûle si elle est laissée en contact continu à une flamme quelconque.

Distribué par:
PIC America, LTD.
8009 Purfoy Road • Fuquay-Varina, NC 27526
1-800-800-6296 • www.kingcanopy.com

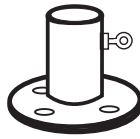
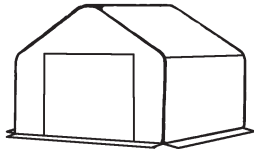

LISTE DE PIÈCES

5X0PCS	22 pcs	Pipes de 60po (1.5m)	
3WPCS	6 pcs	Connecteurs à trois voies	
4WPC	3 pcs	Connecteurs à quatre voies	
BALLW	15 pcs	Courroies élastiques de boule	
FOOTPCS	6 pcs	Garnitures de pied	
GH1010T	1 pcs	Couverture d'une seule pièce	
DC1313	2 pcs	Agrafe double avec des vis	
SC1313	4 pcs	Agrafe avec des vis	

ENSEMBLE DE CADRAGE



1. Séparez toutes les pièces selon taille et fixez par l'illustration démontrée vers le bas. Tous les tubes sont de 60po (1.5m) de longueur.

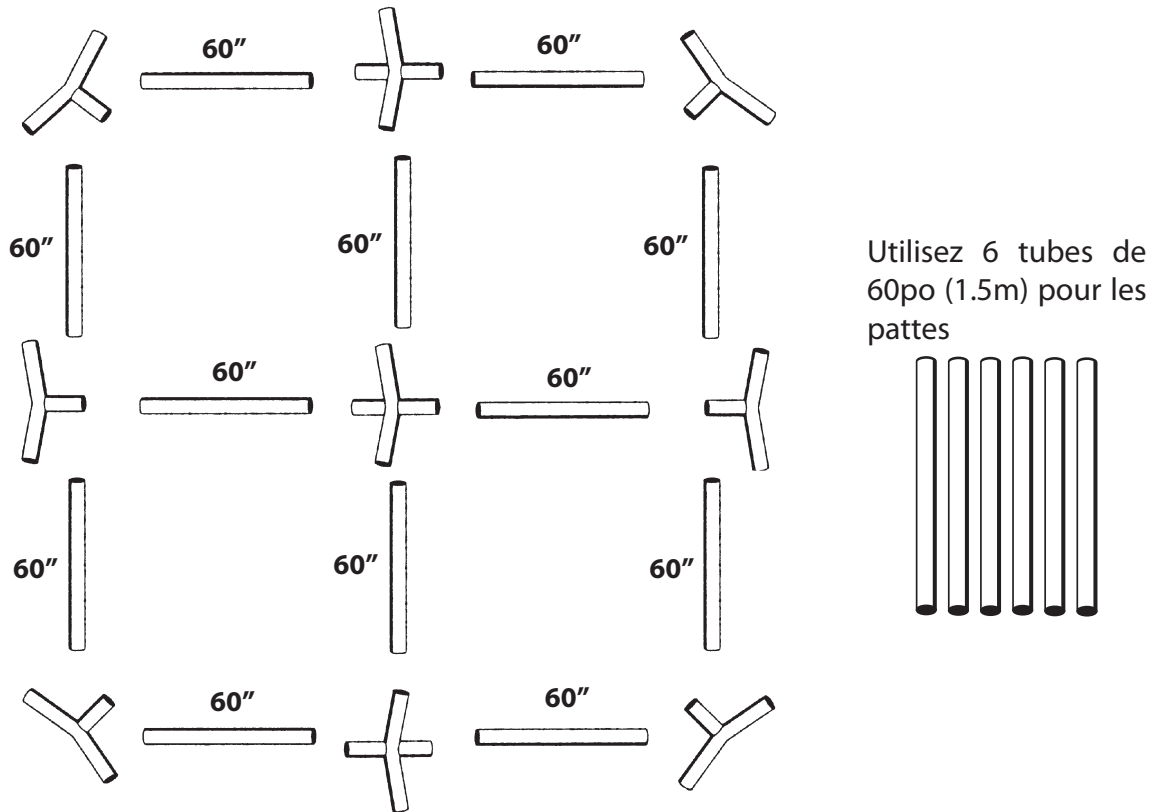

2. Commencez avec le centre et terminez le cadre de centre d'abord. Il monte alors chaque côté.

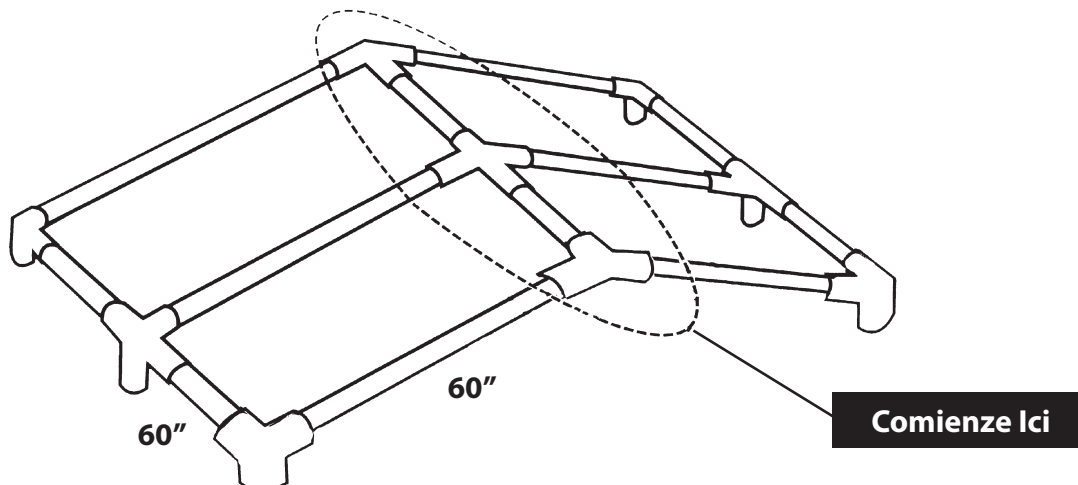

3. L'installation de la couverture - avant d'installer la couverture, desabrocha la porte de la couverture. Ceci rendra l'installation facile et ne causera pas de dommages aux crémaillères. Révélez la couverture et ait cerciòrese de duquel les oeillèts sont à l'intérieur. Mettez la couverture sur le cadre et ait aseguresse que la porte soit à l'avant et la fenètre dans la partie postérieure. Laissez les côtés de la couverture sur le cadre jusqu'à ce que les jambes soient installées.



ENSEMBLE DE COUVERTURE ET DE PATTES

1. Il lève un côté du pavillon et insérez les pattes. Procédez à l'autre côté .

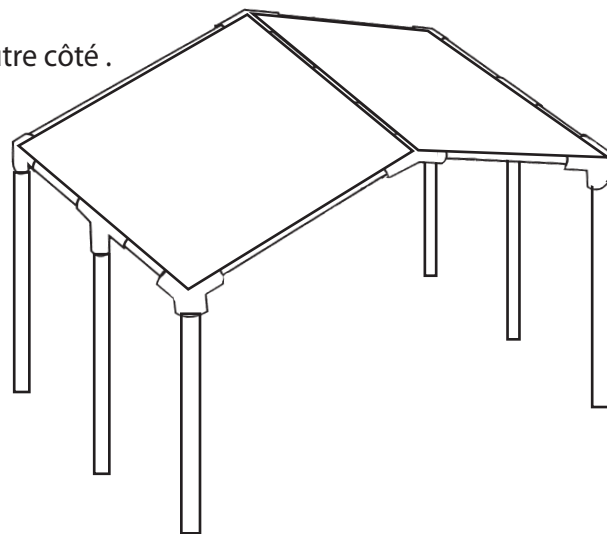
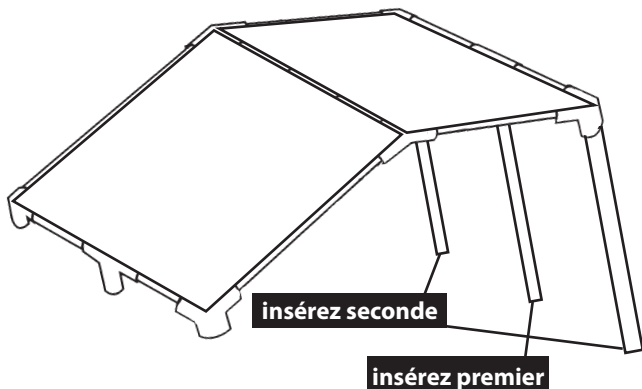

2. Jetez vers le bas les côtés la couverture et l'ajustement également dans tous les côtés.

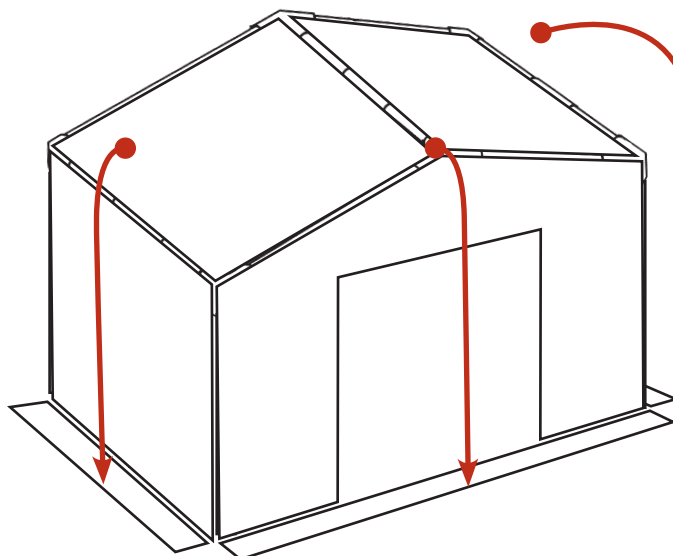

RETRAITE DU PAVILLON:

La meilleure manière d'enlever et de plier la couverture serait de suivre l'adversaire du processus de l'installation. Séparez toutes les courroies de boule, desabroche la porte, lever les côtés et doubleles en haut sur la structure. Il démonte sa structure en enlevant les pattes d'un côté et en baissant ce côté. Alors vous pourriez venir de plier la couverture, il la met à un côté et terminez de démonter la structure.

3. Attachez les 4 pipes (60po) restantes aux pattes ainsi les parois latérales peuvent être fixées. Les pipes s'adapteront à affleurement contre les boulons comme vu ci-dessous (le schéma 1). Utilisation des brides simples sur les coins et des doubles brides au milieu.

Figure 1

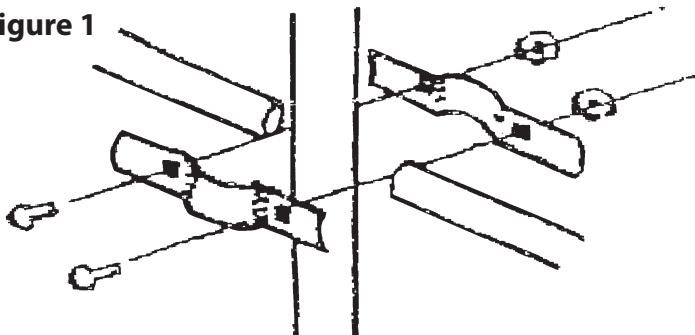
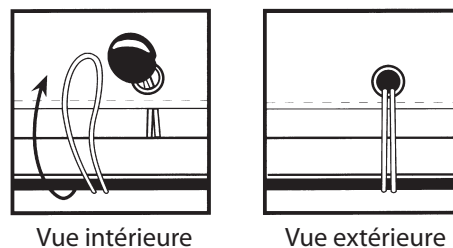

Figure 2



4. Placez les courroies à travers les oeillets et autour du tube du flanc selon vu en haut (figure 2). Le tube du flanc doit être poussé vers le bas jusqu'à ce que la couverture soit fermement jetée. On peut alors serrer les agrafes.

ENSEMBLE DE COUVERTURE ET DE PATTES



POUR UNE COUVERTURE PLUS SERRÉE

Les courroies de boule sont suffisamment longues pour recevoir plusieurs tailles de couvertures. Si ses courroies sont trop longues pour un ajustement serré tu peux la faire un noeud additionnel dans la courroie pour les raccourcir.

1. Glisse la boule vers le haut pour révéler le noeud attaché.
2. Attachez un noeud nouveau sur ce qui est vieux. La longueur prise ici déterminera la longueur de la courroie.
3. Glisse la boule sur le nouveau noeud.
4. Il coupe l'excès de la corde

ANCRER VOTRE STRUCTURE



Après la construction, le pavillon doit être ancré avec sécurité pour prévoir des dommages des vents. Les pavillons se transforment comètes excellentes. Si les pattes ne sont pas ancrées, les vents graves peuvent causer que le cadre est plié et qu'on tombe les pattes, en effondrant le pavillon. Vous pouvez boulonner tous les tubes et graisses s'il souhaite.

La meilleure manière d'ancrer votre serre chaude est avec vis-dans les boulons d'ancrage et le câble/corde attachée à chaque patte ou excédent l'armature. Vous devriez attacher le câble/corde autour de la glissade pour s'adapter sur le dessus de chaque patte. Les ancrés à la maison mobiles de modèle fonctionneront. Voir votre marchand local de matériel ou centre d'approvisionnement à la maison. Si vous avez l'intention de fixer votre serre chaude plus de manière permanente, vous pouvez vouloir employer un câble plus lourd, tel que le câble en acier. Employez la méthode suggérée ci-dessous pour ancrer votre Chambre verte. Si vous souhaitez acheter un kit d'ancre du Roi Canopy, l'appel 1-800-800-6296 et poser des questions sur notre kit de l'ancre A6200.

Un grand tournevis peut être utilisé pour aider des ancrés de vis dans le sol

Vissez les ancrés en terre près des poteaux de jambe et conduisez la corde au-dessus des connecteurs latéraux de patte de poteau et attachez la corde aux ancrés solidement.

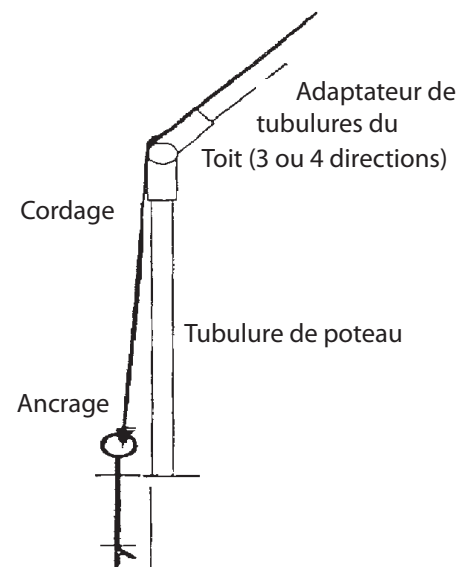
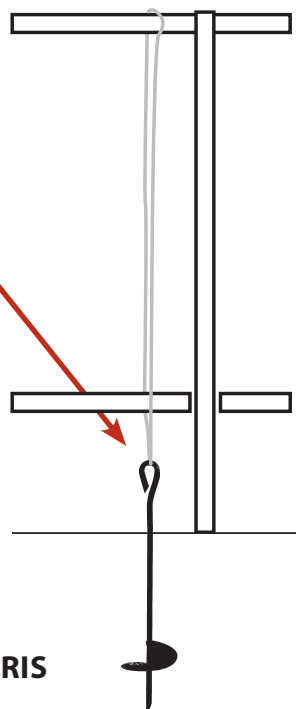

**KIT D'ANCRAGE PAS COMPRIS
DANS CE CANOPY**



AVIS IMPORTANT: VEUILLEZ LIRE ATTENTIVEMENT

Nous sommes convaincus que vous serez entièrement satisfait avec votre structure d'abri King Canopy. Veuillez prendre un moment pour lire les renseignements très importants ci-dessous, et appelez-nous si vous avez des questions.

King Canopy/PIC America, LTD. n'a aucun contrôle sur le vent, la neige, le verglas, la pluie et toute autre condition climatique et nous ne sommes en aucun cas responsables de tout dommage causé par l'abri ou à l'abri. Nous vous suggérons de contacter votre compagnie d'assurance comme vous le feriez pour toute autre structure à l'extérieur.

AUTRES PRÉCAUTIONS QUI DOIVENT ÊTRE SUIVIES:

Gardez toutes les sources de chaleur ou flammes loin de cette toile de tente. La toile de tente se brûlera si on la laisse en contact permanent avec toute source de flamme.

NE PAS cuisiner en dessous ou près de l'abri.

NE PAS entreposer ni utiliser des liquides inflammables en dessous ou près de l'abri.

NE PAS allumer ni entreposer des feux d'artifice en dessous ou près de l'abri.

NE PAS utiliser de l'eau de Javel pour nettoyer le couvercle.

NE PAS nettoyer à sec le couvercle.

NE PAS laver le couvercle dans la machine à laver ou sécher dans la sècheuse. Laver à la main avec un savon doux et de l'eau uniquement.

NE PAS laisser l'eau de pluie, la neige ou la glace s'accumuler sur le dessus du couvercle.

NE PAS accrocher ou suspendre quelque chose du cadrage, des œillets, du système de treillis ou des bandes à bille de la structure.

ENLEVER le couvercle de l'abri avant une tempête, ou démonter toute la structure de l'abri si possible.

ENLEVER l'eau de pluie, la neige et la glace du couvercle de l'abri.

Il s'agit d'une structure temporaire et elle n'est pas recommandée pour être utilisée en tant que structure permanente.

FICHE PRODUIT



Pièces défectueuses

Nous faisons notre mieux pour éliminer les pièces défectueuses qui sont livrées avec nos produits. Toutefois, si vous trouvez une pièce défectueuse, nous remplacerons — gratuitement — toute pièce qui est défectueuse. Vous devrez fournir une preuve d'achat indiquant la date d'achat et nous fournir une description détaillée du composant défectueux. Votre pièce de rechange sera expédiée par transport terrestre, fret payé. La livraison express ou du jour suivant aura des frais payables à destination et sera payée par vous, le consommateur. Les dommages causés par un ancrage incorrect, des vents forts, de la neige, de la glace ou de la pluie ne sont pas considérés comme des défauts.

Ancrage incorrect, vents forts, pluie, neige ou glace

King Canopy/PIC America, LTD. ne garantit pas ces abris dans des conditions climatiques adverses. Ces abris sont conçus pour protéger contre les dommages causés par le soleil, la pluie, la sève des arbres, les oiseaux, etc. Ils ne sont pas conçus pour tenir les charges de toit qui accompagnent la neige, la glace ou les fortes pluies. Si votre abri n'est pas ancré solidement, il peut être soulevé par le vent et s'envoler. Si votre abri s'envole, nous ne sommes pas responsables du remplacement. Si vous savez des conditions climatiques adverses qui ont été prévues, enlevez le couvercle ou démontez l'abri complètement. Le couvercle est conçu pour être rapidement et facilement enlevé.

Garantie

Tous les composants de cet abri disposent d'une garantie limitée de 1 an et sont garantis contre tout défaut matériel ou de main-d'œuvre pour une période de 1 an. Vous devez remplir et retourner la carte de garantie jointe sans délai après l'achat. Veuillez conserver la facture de votre preuve d'achat; on vous demandera de fournir cette facture afin d'obtenir le service de la garantie.

Pièces de rechange non garanties

Si après l'expiration de la période de garantie, vous avez besoin de pièces de rechange, veuillez nous contacter au 1-800-800-6296. Nous avons un stock de pièces de rechange et nous vous les offrons à prix réduit. Notre service à la clientèle sera content de vous aider de toute manière possible.

Certaines régions du pays sont extrêmement difficiles de couvrir. L'usure et la détérioration normales ne sont pas couvertes par la garantie, et doivent être attendues.

Afin de recevoir un prix réduit ou une pièce de rechange gratuite, on peut vous demander de retourner la pièce, fret payé, à notre entrepôt pour une inspection avant d'envoyer une pièce de rechange. Dans tous les cas, vous devez fournir une copie de votre facture indiquant la date d'achat, le numéro de modèle et le prix.

Pour des pièces manquantes, pièces de rechange ou des questions:

Veuillez appeler de 8 h – 17 h heure normale de l'Est, Du lundi au vendredi

1-800-800-6296 ou 1-919-552-2977

Ou vous pouvez nous envoyer une télécopie au: **1-919-552-5069**

Les pièces de rechange et le service à la clientèle sont également disponibles sur notre site Internet. Veuillez nous visiter au **www.kingcanopy.com**